

Inbouwcontactdoos

Bestelnr. 75058



- EcoLine
- aluminium behuizing
- Schroefklemmen
- 15° hoek
- Op aanvraag ook in zeewaterbestendige uitvoering leverbaar

Technische informatie

Ampère	200 A
Polen	5 p
Voltage	400 V
Uurstand	6 h
Hertz	60-50 Hz
Aansluittechniek	schroefklemmen
Contacten	standaard
Beschermingsgraad	IP67
Gewicht	3500 g

Tekeningen

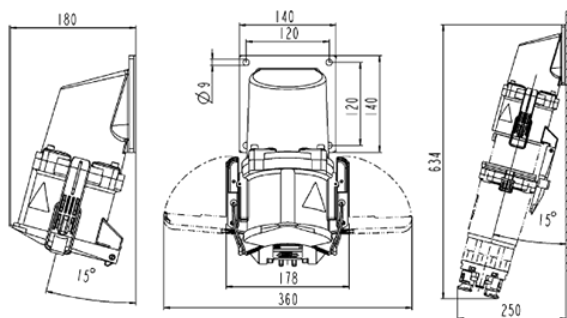

Tekening
1 MB 636

Maten in mm